

PRODUCTNUMMER: ART0001656

Strikestation



PRODUCTBESCHRIJVING

De Strikestation is een compact outdoor fitnessapparaat dat gericht is op het verbeteren van kracht, mobiliteit en coördinatie van het bovenlichaam. Door de vrije, slaande beweging met beide armen is het toestel ideaal voor functionele training en geschikt voor laagdrempelig gebruik in openbare sport- en beweegruimtes.

SPECIFICATIES

Afmeting	89x68x264cm
Beschikbare ruimte	15m ²
Gewicht	40kg
Leeftijdsgroep	Vanaf 14 jaar
Montage	Op betonpoeren
Trainingszone	1m ²
Valhoogte	0m

BESTEKTEKST

Constructie en materialen

- Stalen constructie, thermisch verzinkt en gepoedercoat
- Ergonomische handgrepen met antislipafwerking
- Onderhoudsarme draaipunten
- RVS bevestigingsmateriaal
- Weer- en vandalismebestendig ontwerp

Functionele beschrijving

- De Strikestation traint het bovenlichaam via herhaalde slag- en trekbewegingen
- Gebruikers activeren kracht, coördinatie en rompspanning tijdens gecontroleerde bewegingen

Belaste spiergroepen

- Schouders
 - Armen
 - Borst
 - Corestabilisatoren
- Geschikt voor gebruikers van elk niveau

Installatie en plaatsing

- Geschikt voor inbouw- en opbouwmontage
- Vrije valhoogte: 0 meter
- Te plaatsen op rubbertegels, kunstgras of verharding
- Geschikt voor openbare beweegroutes en sportlocaties

TECHNISCHE TEKENING

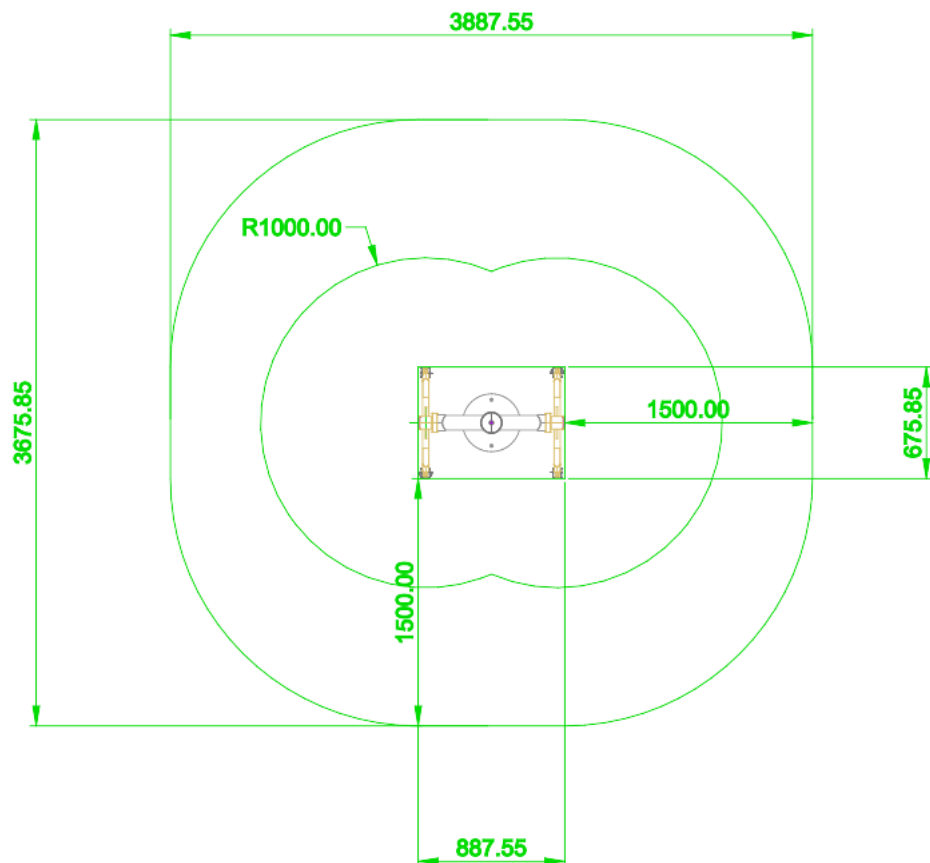

CERTIFICATEN

- EN 16630:2015
- TÜV-gecertificeerd voor gebruik in de openbare ruimte
- Geschikt voor gemeenten, sportverenigingen en recreatieve omgevingen

GARANTIE

- 24 maanden op bewegende onderdelen,
- 5 jaar op hoofdconstructies
- 10 jaar op aluminium en roestvrijstalen onderdelen tegen structurele schade of corrosie, mits het product correct is geïnstalleerd en onderhouden volgens de voorschriften.